

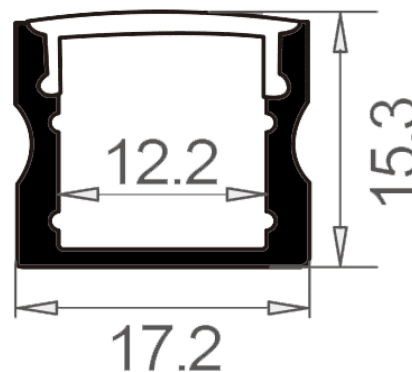

## PR1001O-NOIR

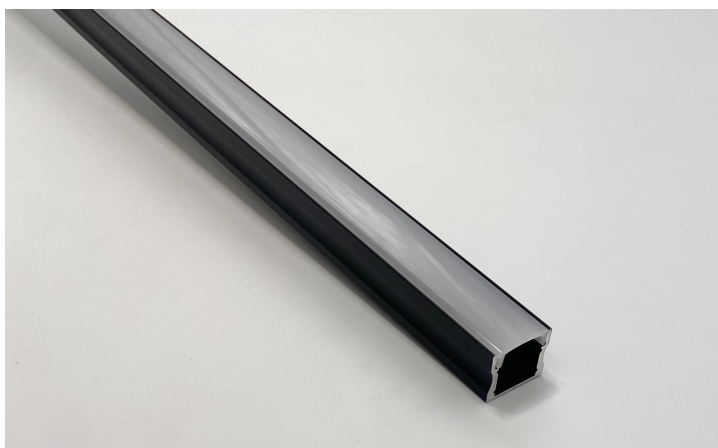

### Caractéristiques techniques

LARGEUR	17,1cm
LARGEUR INTÉRIEURE	12,3cm
HAUTEUR	1,53cm
MATIÈRE	Aluminium
POIDS	0,3kg, 0,6kg
ACCESSOIRE INCLUS	Diffuseur
CONDITIONNEMENT	1 pièce



## Références

NOM COMMERCIAL RÉF. CONSTRUCTEUR	LONGUEUR	TYPE DE CAPOT	COULEUR DU PRODUIT
<b>PR1001O-NOIR</b> ENG0300000000221	200cm	Opale	Noir
<b>PR1001O-NOIR-SP</b> ENG0310000000188	Sur-mesure	Opale	Noir

## Accessoires associés non inclus

NOM COMMERCIAL RÉF. CONSTRUCTEUR	DESCRIPTION	COULEUR	MATIERE	ILLUSTRATION
<b>PR1001-1NOIR</b> ENG0309901000229	PR1001 BOUCHON NOIR VENDU PAR 2	Noir	Polycarbonate	
<b>PR1001-2</b> ENG0309902000001	PR1001 CLIPS DE FIXATION VENDU PAR 2	Gris	Inox	